



BLUETOOTH SPEAKER

ENCEINTE BLUETOOTH

FOR BT BRD / EDR
FREQUENCY RANGE : 2.402 – 2.480 GHZ
MAX POWER: 5.18 DBM

FOR BT / LE
FREQUENCY RANGE : 2.402 – 2.480 GHZ
MAX POWER: 2.55 DBM



Instructions
Mode D'emploi

— HPRECLEd —

Félicitations pour votre achat et merci pour la confiance que vous accordez à T'nB. Nos produits sont conformes aux réglementations et aux normes en vigueur. Nous vous conseillons avant l'utilisation de cet appareil de lire attentivement les instructions et les consignes de sécurité et de conserver ce manuel

CONSIGNES DE SÉCURITÉ IMPORTANTES

- L'alimentation de votre appareil doit correspondre aux caractéristiques d'origine initialement prévues.
- N'utilisez jamais votre appareil sous la pluie, dans des endroits humides ou à proximité d'un point d'eau.
- Ne placez pas d'objet inflammable, de substance explosive ou d'objet dangereux à proximité de votre appareil.
- Utilisez uniquement les accessoires et connecteurs fournis. L'utilisation de tout autre type d'accessoire non prévu à cet effet risquerait d'endommager votre appareil de façon irréversible.
- Utilisez et conservez uniquement votre appareil dans un environnement où la température est comprise entre 0°C et 45°C
- Conservez votre appareil hors de portée des enfants.
- Ne démontez pas votre appareil et n'essayez pas de le réparer vous-même.
- N'utilisez pas votre appareil s'il a subi un choc ou des dommages.
- Pour éviter tout risque d'électrocution, débranchez votre appareil de l'alimentation principale et de tout appareil avant de le nettoyer ou si vous ne l'utilisez pas.
- Dans le cas d'un produit sans fil, veuillez ne pas laisser le produit à proximité de cartes de crédit ou d'autres supports de stockage de données
- Tenez votre produit éloigné de routeur WIFI ou autre appareil bluetooth pendant l'utilisation pour éviter les interférences.

CARACTÉRISTIQUES PRODUIT

- 1) ON/OFF MODE
- 2)PLAY/PAUSE
- 3)Piste suivante/ VOL+
- 4)Piste précédente/VOL-
- 5)Slot carte SD
- 6)AUX
- 7)Port de charge
- 8)Indicateur de charge
- 9)Commande de la LED
- 10) Crochet pour sangle

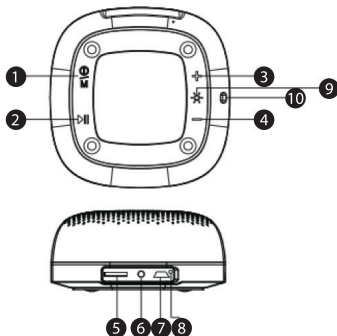

CARACTÉRISTIQUES :

Courant d'entrée : DC 5V/1A

Puissance: 5W

Haut parleur : 1.75»4Ω 5W*1

Version Bluetooth : v5.0

Batterie rechargeable : Lithium polymère 3.7V 1200mAh

APPAIRAGE :

Appuyez sur le bouton « ON » jusqu'à ce que l'indicateur lumineux commence à clignoter en bleu.

Allumez la fonction Bluetooth de votre téléphone, ou tout autre appareil Bluetooth.

Chercher l'appareil Bluetooth « TNB RECORD II » dans la liste des appareils Bluetooth trouvés.

Si l'appairage a fonctionné, un indicateur lumineux bleu s'allume, vous entendrez un signal sonore.

Si l'appairage n'a pas fonctionné, éteignez l'enceinte puis réessayez l'opération d'appairage.

ALLUMER/ETEINDRE

Pour allumer : Appuyez sur le bouton « ON » pendant 3 secondes jusqu'à ce que l'indicateur lumineux bleu s'allume.

Pour éteindre : Appuyez sur le bouton ON pendant 3 secondes jusqu'à ce qu'un indicateur lumineux rouge s'allume puis s'éteigne.

ECOUTER DE LA MUSIQUE

MODE BLUETOOTH

Pour écouter de la musique avec votre enceinte, assurez-vous qu'elle soit appairée à un appareil Bluetooth. Si vous utilisez votre enceinte pour la première fois, référez-vous à la partie « Appairage » de ce manuel

MODE FILAIRE

Branchez votre enceinte à l'aide d'un câble jack 3.5mm, puis écoutez votre musique.

MODE MICRO SD

Insérez une carte micro SD dans le port de carte mémoire puis appuyez sur Play

CONTROLE DES PISTES

Appuyez sur le bouton + pour passer à la piste suivante

Appuyez sur le bouton – pour relire la piste précédente

CONTROLE DU VOLUME

Appuyez sur le bouton + pour augmenter le volume

Appuyez sur le bouton – pour réduire le volume.

Fonction TWS

Allumez deux enceintes RECORDD II, vérifiez qu'elles ne soient connectées à aucun autre appareil.

Appuyez sur (2) sur les deux enceintes simultanément pour les passer en mode TWS, un signal sonore vous avertira qu'elles sont appairées

Chercher l'appareil Bluetooth « TNB RECORD II » dans la liste des appareils Bluetooth et connectez vous.

COMMANDE DE LA LED

Appuyez sur (9) pour changer la LED de mode

CHARGEMENT DE L'ENCEINTE

Insérez le câble USB dans le port USB, qui supporte une tension de 5V.

Votre enceinte est complètement chargée au bout de 3h. La batterie est rechargeable. Il est conseillé de charger la batterie complètement lorsque vous l'utilisez la première fois.

BESOIN D'AIDE ?

Soucieux de la satisfaction de nos clients, vous avez la possibilité de nous contacter sur info@t-nb.com. Entretien, dépannage, informations diverses sur ce produit, veuillez consulter notre site internet : www.t-nb.com

**Courant continu**

Pour indiquer sur la plaque signalétique que l'appareil ne doit être alimenté qu'en courant continu; pour marquer les bornes correspondantes.

Congratulations on your purchase and thank you for the trust you have placed in T'nB. Our products comply with the all relevant regulations and standards. Before using this equipment, we recommend that you read the instructions and safety instructions carefully and keep this manual for future reference.

IMPORTANT SAFETY INSTRUCTIONS

- The power supply of your device must correspond to the original characteristics initially planned.
- Never use your device underwater, in damp places or near water without the waterproof case.
- Do not place flammable materials, dangerous objects or explosive substances near your device.
- Use only the accessories and connectors provided. The use of any other type of accessory not intended for this purpose could cause irreparable damage to your device.
- Use and store your device only in an environment where the temperature is between 0°C and 35°C.
- Keep your device out of the reach of children.
- Do not dismantle or attempt to repair the unit yourself.
- Do not use your device if it has been dropped or damaged.
- To avoid the risk of electric shock, disconnect your unit from the main power supply and any appliances before cleaning or when not in use.
- In the case of a wireless product, please do not leave the product near credit cards or other data storage media
- Keep your product away from a WIFI router or other Bluetooth device during use to avoid interference.

PRODUCT FEATURES

- 1) ON/OFF MODE
- 2)PLAY/PAUSE
- 3) Next track/ VOL+
- 4)Previous track/VOL-
- 5)SD card slot
- 6) AUX
- 7) Charging port
- 8) Battery charge indicator
- 9)LED control
- 10) Strap hook

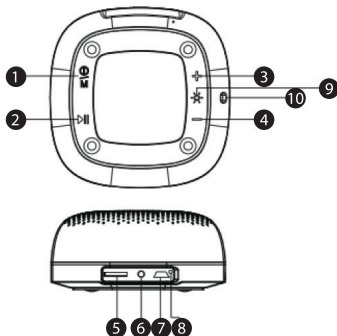

FEATURES :

Input current: DC 5V/1A

Power: 5W

Speaker: 1.75»4Ω 5W*1

Bluetooth Version: v5.0

Rechargeable Battery: Lithium Polymer 3.7V 1200mAh

PAIRING:

Press the «ON» button until the indicator light starts flashing blue.

Turn on the Bluetooth function of your phone, or any other Bluetooth device.

Search for the Bluetooth device «TNB RECORD II» in the list of Bluetooth devices found.

If the pairing has worked, a blue indicator light turns on and you will hear a beep.

If pairing did not work, turn off the speaker and try the pairing operation again.

TURN ON/OFF

To turn on: Press and hold the ON button for 3 seconds until the blue indicator light comes on.

To turn off: Press and hold the ON button for 3 seconds until a red indicator light turns on and then turns off.

LISTENING TO MUSIC

BLUETOOTH MODE

To listen to music with your speaker, make sure it is paired to a Bluetooth device.

If you are using your speaker for the first time, refer to the Pairing section of this manual.

WIRED MODE

Connect your speaker with a 3.5mm jack cable, then listen to your music.

MICRO SD MODE

Insert a micro SD card into the memory card slot and press Play

TRACK CONTROL

Press the + button to skip to the next track.

Press the - button to replay the previous track

VOLUME CONTROL

Press the + button to increase the volume

Press the - button to decrease the volume.

TWS function

Turn on two RECORD II speakers, make sure that they are not connected to any other equipment.

Press (2) on both speakers at the same time to switch them to TWS mode, an

audible signal will warn you that they are paired.
Search for the Bluetooth device «TNB RECORD II» in the list of Bluetooth devices and connect to it.

LED CONTROL

Press (9) to change the LED mode

CHARGING THE SPEAKER

Insert the USB cable into the USB port, which supports a voltage of 5V. Your speaker will be fully charged after 3 hours charge time. The battery is rechargeable. It is recommended that you fully charge the battery when the device is used for the first time.

NEED HELP?

Concerned about the satisfaction of our customers, you can contact us at info@t-nb.com. Maintenance, troubleshooting, miscellaneous information about this product, please visit our website: www.t-nb.com



Direct current

To indicate on the rating plate that the equipment is suitable for direct current only; to identify relevant terminals.

Herzlichen Glückwunsch zu Ihrem Kauf und vielen Dank für das Vertrauen, das Sie T'nB entgegenbringen. Unsere Produkte entsprechen den geltenden Vorschriften und Normen. Vor der Verwendung dieses Geräts empfehlen wir Ihnen, die Betriebsanleitung und die Sicherheitshinweise sorgfältig zu lesen und diese Anleitung aufzubewahren.

WICHTIGE SICHERHEITSHINWEISE

- Die Stromversorgung Ihres Gerätes muss den ursprünglich geplanten Eigenschaften entsprechen.
- Verwenden Sie Ihr Gerät niemals bei Regen, an feuchten Orten oder in der Nähe von Wasser.
- Stellen Sie keine brennbaren Gegenstände, explosive Stoffe oder gefährliche Gegenstände in die Nähe Ihres Gerätes.
- Nur das mitgelieferte Zubehör und die mitgelieferten Anschlüsse verwenden. Die Verwendung von anderem Zubehör, das nicht für diesen Zweck vorgesehen ist, kann zu irreparablen Schäden an Ihrem Gerät führen.
- Verwenden und lagern Sie Ihr Gerät nur in einer Umgebung, in der die Temperatur zwischen 0°C und 45°C liegt.
- Bewahren Sie Ihr Gerät außerhalb der Reichweite von Kindern auf.
- Zerlegen Sie Ihr Gerät nicht und versuchen Sie nicht, es selbst zu reparieren.
- Verwenden Sie Ihr Gerät nicht, wenn es einen Stoß oder eine Beschädigung erhalten hat.
- Um die Gefahr eines Stromschlags zu vermeiden, trennen Sie Ihr Gerät vor der Reinigung oder bei Nichtgebrauch vom Stromnetz und allen Geräten.
- Im Falle eines drahtlosen Produkts bewahren Sie das Produkt bitte nicht in der Nähe von Kreditkarten oder anderen Datenträgern auf.
- Halten Sie Ihr Produkt während des Gebrauchs von einem WLAN-Router oder einem anderen Bluetooth-Gerät fern, um Interferenzen zu vermeiden.

PRODUKTEIGENSCHAFTEN

- 1) ON/OFF
- 2) PLAY / PAUSE
- 3) Nächster Titel/ VOL+
- 4) Vorheriger Titel / VOL-
- 5) SD-Karten-Slot
- 6) AUX-Eingang
- 7) Ladeanschluss
- 8) Ladeanzeige
- 9) LED-Steuerung
- 10) Haken für Trageband

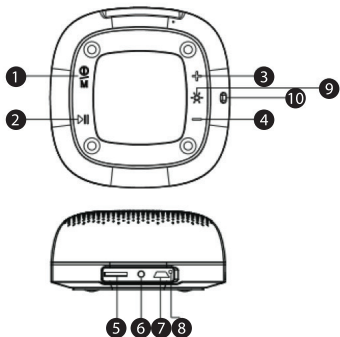

TECHNISCHE DATEN:

Stromversorgung: DC 5V/1A
Leistung: 5W
Lautsprecher: 1,75» 4Ω 5W*1
Bluetooth: Version 5.0
Akku: Lithium-Polymer 3,7 V 1200 mAh

PAIRING

Halte Sie die «ON»-Taste gedrückt, bis die LED-Anzeige blau blinkt. Aktivieren Sie die Bluetooth-Funktion auf Ihrem Mobiltelefon oder auf einem anderen Bluetooth-fähigen Gerät. Wählen Sie den Eintrag «TNB RECORD II» in der Bluetooth-Geräteleiste. Nach erfolgreicher Kopplung leuchtet die Anzeige am Kopfhörer blau und ein akustisches Signal ertönt. Falls das Pairing fehlgeschlagen ist, schalten Sie den Lautsprecher bitte aus und wiederholen Sie den Vorgang.

EIN- UND AUSSCHALTEN

Einschalten: Halten Sie die «ON»-Taste 3 Sekunden lang gedrückt, bis die LED-Anzeige blau leuchtet.
Ausschalten: Halten Sie die «ON»-Taste 3 Sekunden lang gedrückt, bis die LED-Anzeige kurz rot aufleuchtet und sich dann ausschaltet.

MUSIKHÖREN

BLUETOOTH-MODUS

Wenn Sie via Bluetooth Musik hören möchten, vergewissern Sie sich, dass Ihr Lautsprecher an ein Bluetooth-fähiges Gerät gekoppelt ist. Falls Sie den Lautsprecher zum ersten Mal verwenden, lesen Sie den Abschnitt «Pairing» dieser Bedienungsanleitung.

KABELMODUS

Schließen Sie Ihren Lautsprecher mit einem 3,5mm-Klinkenkabel an und spielen Sie Ihre Musik ab.

MICRO-SD-MODUS

Schieben Sie eine Micro-SD-Karte in den dafür vorgesehenen Schlitz und drücken Sie auf Play.

WIEDERGABEFUNKTIONEN

Drücken Sie auf die «+» Taste, um den nächsten Titel abzuspielen.
Drücken Sie auf die «-»Taste, um den vorherigen Titel erneut abzuspielen.

EINSTELLEN DER LAUTSTÄRKE

Drücken Sie auf die «+» Taste, um die Lautstärke zu erhöhen.
Drücken Sie auf die «-» Taste, um die Lautstärke zu verringern.

TWS-Funktion

Schalten Sie zwei RECORDD II-Lautsprecher ein und vergewissern Sie sich, dass diese nicht an andere Geräte gekoppelt sind.

Drücken Sie gleichzeitig auf die «PLAY / PAUSE» Taste (2) beider Lautsprecher, um den TWS-Modus zu aktivieren. Ein akustisches Signal ertönt, sobald die Geräte miteinander gekoppelt sind.

Wählen Sie den Eintrag «TNB RECORD II» in der Geräteliste und stellen Sie eine Bluetooth-Verbindung her.

LED-EINSTELLUNG

Drücken Sie auf die LED-Steuerung (9), um den LED-Modus zu ändern.

AUFLADEN DES LAUTSPRECHERS

Stecken Sie das USB-Kabel in den 5V-USB-Anschluss. Es dauert 3 Stunden, bis der Lautsprecher vollständig aufgeladen ist. Der im Gerät eingebaute Akku ist wiederaufladbar. Es wird empfohlen, den Akku vor der ersten Verwendung vollständig aufzuladen.

BRAUCHEN SIE HILFE?

Wir sind um die Zufriedenheit unserer Kunden bemüht und Sie haben die Möglichkeit, uns unter info@t-nb.com zu kontaktieren. Wartung, Fehlerbehebung, verschiedene Informationen zu diesem Produkt, siehe unsere Website: www.t-nb.com.

**Gleichstrom**

Weist auf dem Typenschild darauf hin, dass das Gerät nur mit Gleichstrom betrieben werden darf und kennzeichnet die betreffenden Klemmen.

Enhorabuena por su compra y gracias por confiar en T'nB. Nuestros productos cumplen las normas en vigor. Antes de utilizar este dispositivo, le recomendamos que lea detenidamente las instrucciones y las normas de seguridad y conserve este manual

NORMAS DE SEGURIDAD IMPORTANTES

- La alimentación del dispositivo debe corresponderse con las características originales previstas inicialmente.
- No utilice nunca el dispositivo bajo la lluvia, en lugares húmedos o cerca de una fuente de suministro de agua.
- No coloque un objeto inflamable, una sustancia explosiva o un objeto peligroso cerca del dispositivo.
- Utilice únicamente los accesorios y conectores suministrados. El uso de cualquier otro accesorio no previsto para este fin puede dañar el dispositivo de forma irreversible.
- Utilice y conserve el dispositivo a una temperatura entre 0 °C y 45 °C.
- Mantenga el dispositivo fuera del alcance de los niños.
- No desmonte ni trate de reparar el dispositivo usted mismo.
- No utilice el dispositivo si ha sufrido un golpe o daño de cualquier tipo.
- Para evitar cualquier riesgo de electrocución, desconecte el dispositivo de la alimentación principal y de cualquier aparato antes de proceder a su limpieza o si no está en uso.
- Si se trata de un producto inalámbrico, no lo sitúe cerca de tarjetas de crédito u otros soportes de almacenamiento de datos.
- Durante su uso, mantenga el producto lejos del router wifi u otros dispositivos bluetooth para evitar interferencias.

CARACTERÍSTICAS DEL PRODUCTO

- 1) MODO ON/OFF
- 2) REPRODUCCIÓN/PAUSA
- 3) Pista siguiente/ VOL+
- 4) Pista anterior /VOL-
- 5) Ranura tarjeta SD
- 6) AUX
- 7) Puerto de carga
- 8) Indicador de carga
- 9) Control de la LED
- 10) Gancho para cinta

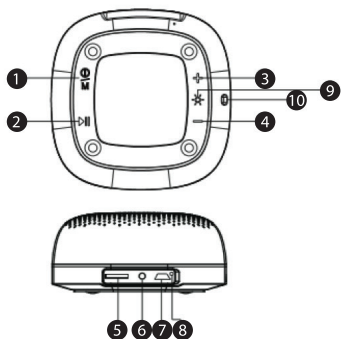

CARACTERÍSTICAS:

Corriente de entrada: DC 5 V/1 A

Potencia: 5 W

Altavoz: 1,75x4 Ω 5 W*1

Versión Bluetooth: v5.0

Batería recargable: polímero de litio 3,7 V 1200 mAh

EMPAREJAMIENTO

Pulse el botón «ON» hasta que el indicador luminoso empiece a parpadear en azul. Active la función Bluetooth del teléfono u otro dispositivo Bluetooth.

Busque el dispositivo Bluetooth «TNB RECORD II» en la lista de dispositivos Bluetooth encontrados.

Si los dispositivos se han emparejado, se enciende un indicador luminoso en azul y se emite una señal sonora.

Si los dispositivos no se han emparejado, apague el altavoz y repita la operación de emparejamiento.

ENCENDER/APAGAR

Encendido: pulse el botón «ON» durante 3 segundos hasta que el indicador luminoso azul se encienda.

Apagado: pulse el botón «ON» durante 3 segundos hasta que el indicador luminoso rojo se encienda y, a continuación, se apague.

REPRODUCIR MÚSICA

MODO BLUETOOTH

Para escuchar música a través del altavoz, verifique que está emparejado a un dispositivo Bluetooth. Si utiliza el altavoz por primera vez, consulte al apartado «Emparejamiento» de este manual.

MODO CABLE

Conecte el altavoz con un cable jack 3,5 mm, y escuche la música.

MODO MICRO-SD

Introduzca una tarjeta micro-SD en el puerto de tarjeta de memoria y pulse Reproducción.

CONTROL DE PISTAS

Pulse el botón + para pasar a la pista siguiente.

Pulse el botón - para pasar a la pista anterior.

CONTROL DEL VOLUMEN

Pulse el botón + para subir el volumen.

Pulse el botón - para bajar el volumen.

Función TWS

Encienda ambos altavoces RECORDD II, compruebe que no estén conectados a ningún otro dispositivo.

Pulse (2) en los dos altavoces simultáneamente para pasarlos a modo TWS, se emitirá una señal sonora para indicar que están emparejados.

Busque el dispositivo Bluetooth «TNB RECORD II» en la lista de dispositivos Bluetooth y conéctese

CONTROL DE LA LED

Pulse (9) para cargar la LED de modo

CARGA DEL ALTAVOZ

Conecte el cable USB en el puerto USB con un voltaje de 5 V. El tiempo de carga es de tres horas. La batería es recargable. Se recomienda cargar la batería completamente antes de utilizar el dispositivo por primera vez.

¿NECESITA AYUDA?

En T-nb nos preocupamos por la satisfacción de nuestros clientes. Por ello, puede contactar con nosotros escribiendo a info@t-nb.com. Para cuestiones relativas al mantenimiento, reparación u otro tipo de información, consulte nuestra página web: www.t-nb.com.

**Corriente continua**

Para indicar en la placa de señalización que el equipo funciona exclusivamente con corriente continua; para identificar las terminales correspondientes.

Congratulazioni per l'acquisto, ti ringraziamo per la fiducia riposta in T'nB. In nostri prodotti sono conformi ai regolamenti e alle norme in vigore. Consigliamo prima dell'utilizzo del dispositivo di leggere attentamente le istruzioni e le disposizioni di sicurezza, così come di conservare il presente manuale

ISTRUZIONI DI SICUREZZA IMPORTANTI

- L'alimentazione del dispositivo deve corrispondere alle caratteristiche di origine inizialmente previste.
- Non utilizzare mai il dispositivo sotto la pioggia, in luoghi umidi o vicino a fonti d'acqua.
- Non posizionare oggetti infiammabili, sostanze esplosive o oggetti pericolosi vicino al dispositivo.
- Utilizzare solo gli accessori e i connettori forniti. L'utilizzo di qualsiasi altro tipo di accessorio non previsto per questo scopo rischierebbe di danneggiare il dispositivo in maniera irreparabile.
- Utilizzare e conservare il dispositivo in un ambiente la cui temperatura sia compresa tra i 0°C e i 45°C
- Conservare il dispositivo fuori dalla portata dei bambini.
- Non smontare il dispositivo e non provare a ripararlo da soli.
- Non utilizzare il dispositivo se ha subito urti o danni.
- Per evitare rischio di elettroshock, scollegare il dispositivo dall'alimentazione principale e di qualsiasi dispositivo prima di pulirlo o se non lo si sta utilizzando.
- In caso di un prodotto wireless, non lasciarlo vicino a carte di credito o altri dispositivi di stoccaggio dati
- Tenere il prodotto lontano da router WIFI o altro dispositivo Bluetooth durante l'utilizzo per evitare interferenze.

CARATTERISTICHE PRODOTTO

- 1) ON/OFF
- 2) PLAY/PAUSE
- 3) Traccia successiva/ VOL+
- 4) Traccia precedente/ VOL-
- 5) Slot scheda SD
- 6) AUX
- 7) Ingresso di ricarica
- 8) Indicatore di ricarica
- 9) Tasto del LED
- 10) Ingresso per cinturino

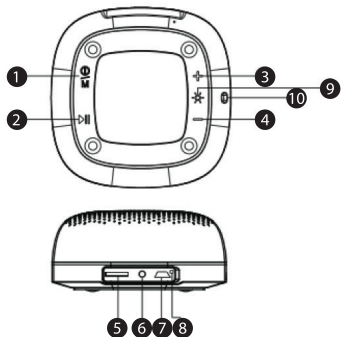

CARATTERISTICHE:

Corrente di ingresso: DC 5V/1A
Potenza: 5W
Altoparlante: 1.75»4Ω 5W*1
Versione Bluetooth: v5.0
Batteria di ricarica: polimeri-litio 3.7V 1200mAh

COLLEGAMENTO:

Premere sul tasto «ON» fino a quando l'indicatore luminoso inizia a lampeggiare in blu.
Accendere la funzione Bluetooth del telefono, o altro dispositivo Bluetooth.
Cercare il dispositivo Bluetooth «TNB RECORD II» dall'elenco dei dispositivi Bluetooth trovati.
Se il collegamento ha funzionato, si accende un indicatore luminoso blu, si sente un segnale acustico.
Se il collegamento non ha funzionato, spegnere la cassa e ricominciare il processo di collegamento.

ACCENDERE/SPEGNERE

Per accendere: premere sul tasto «ON» per 3 secondi finché l'indicatore luminoso blu non si accende.
Per spegnere: premere sul tasto ON per 3 secondi finché un indicatore luminoso rosso non si accende e poi si spegne.

ASCOLTARE DELLA MUSICA

MODALITA' BLUETOOTH

Per ascoltare la musica con la cassa, assicurarsi che sia collegata a un dispositivo Bluetooth. Se si utilizza la cassa per la prima volta, fare riferimento alla parte «Collegamento» del presente manuale.

MODALITA' CON CAVO

Collegare la cassa con un cavo jack 3.5mm, e poi ascoltare la musica.

MODALITA' MICRO SD

Inserire una scheda micro SD nell'ingresso della scheda di memoria poi premere Play

CONTROLLO TRACCE

Premere sul tasto + per passare alla traccia successiva
Premere sul tasto - per passare alla traccia precedente

REGOLAZIONE DEL VOLUME

Premere sul tasto + per alzare il volume.
Premere sul tasto - per abbassare il volume.

Funzione TWS

Accendere due casse RECORDD II, verificare che non siano collegate a nessun altro dispositivo

Premere su (2) contemporaneamente sulle due casse per passare alla modalità TWS, un segnale acustico segnala il collegamento

Cercare il dispositivo Bluetooth «TNB RECORD II» dall'elenco dei dispositivi Bluetooth e collegarsi

TASTO DEL LED

Premere su (9) per cambiare la modalità del LED

RICARICA DELLA CASSA

Inserire il cavo USB nell'ingresso USB, che supporta una tensione di 5V. La cassa è completamente carica fino a 3h. La batteria è ricaricabile. Si consiglia di ricaricare la batteria completamente per il primo utilizzo.

OCCORRE AIUTO?

Ci teniamo affinché i nostri clienti siano soddisfatti, potete contattarci a info@t-nb.com. Per manutenzione, risoluzione problemi del dispositivo, info varie sul prodotto, consultare il nostro sito Internet: www.t-nb.com.

**Corrente diretta**

Per indicare sull'etichetta che il dispositivo è adatto solo per corrente diretta; per identificare i relativi terminali.

Gefeliciteerd met uw aankoop en dank u voor het vertrouwen dat u stelt in T'nB. Onze producten voldoen aan de geldende voorschriften en normen. Voordat u dit toestel gebruikt, raden wij u aan de instructies en de veiligheidsvoorschriften aandachtig te lezen en deze handleiding te bewaren.

BELANGRIJKE VEILIGHEIDSVOORSCHRIFTEN

- De voeding van uw toestel moet overeenkomen met de oorspronkelijk voorziene eigenschappen.
- Gebruik nooit uw toestel in de regen, in vochtige plaatsen of in de buurt van een waterpunt.
- Plaats geen ontvlambare voorwerpen, explosieven of gevaarlijke voorwerpen in de buurt van uw toestel.
- Gebruik alleen de meegeleverde accessoires en connectoren. Het gebruik van een ander type accessoire dat niet is bedoeld voor dit doel kan onherstelbare schade aan uw toestel veroorzaken.
- Gebruik en bewaar uw toestel enkel in een omgeving waar de temperatuur tussen 0° en 45° ligt.
- Houd uw toestel buiten het bereik van kinderen.
- Demonteer uw toestel niet of probeer het zelf niet te repareren.
- Gebruik uw toestel niet als het een schok of beschadiging heeft ondergaan.
- Om het risico van elektrocutie te voorkomen, koppelt u het toestel los van de hoofdvoeding en het toestel voordat u het schoonmaakt of als u het niet gebruikt.
- Indien het om een draadloos product gaat, gelieve het product niet in de buurt van creditcards of andere gegevensopslagmedia te plaatsen.
- Houd uw product uit de buurt van WIFI-router of een ander bluetooth-toestel tijdens het gebruik om interferentie te voorkomen.

PRODUCTEIGENSCHAPPEN

- 1) ON/OFF MODUS
- 2)PLAY/PAUSE
- 3)Volgende track/ VOL+
- 4)Vorige track /VOL-
- 5)Slot SD-kaart
- 6)AUX
- 7)Laadpoort
- 8)Laadaanduiding
- 9)Ledbediening
- 10) Riemhaak

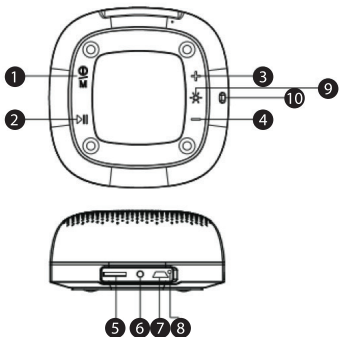

EIGENSCHAPPEN:

Ingangsstroom: DC 5V/1A

Vermogen: 5W

Luidspreker: 1.75»4Ω 5W*1

Bluetoothversie: v5.0

Herlaadbare batterij: Lithium polymeer 3.7V 1200mAh

PAIREN:

Druk op de "ON"-knop tot het blauwe verklikkerlampje begint te knipperen. Schakel de bluetoothfunctie van uw telefoon of een ander bluetoothtoestel in. Zoek het bluetoothtoestel "TNB RECORD II" uit de lijst van de gevonden bluetoothtoestellen.

Wanneer het paren succesvol is, gaat een blauw verklikkerlampje branden en hoort u een geluidssignaal.

Wanneer het paren niet gelukt is, schakelt u het toestel uit en probeert u het opnieuw te paren.

INSCHAKELEN / UITSCHAKELEN

Om in te schakelen: druk gedurende 3 seconden op de "ON"-knop tot het blauwe verklikkerlampje gaat branden.

Om uit te schakelen: druk gedurende 3 seconden op de "ON"-knop tot het rode verklikkerlampje gaat branden en daarna uitgaat.

NAAR MUZIEK LUISTEREN

BLUETOOTHMODUS

Om met uw luidspreker naar muziek te kunnen luisteren moet u nagaan dat uw toestel wel degelijk op een bluetoothtoestel is aangesloten. Wanneer u uw luidspreker voor de eerste maal gebruikt, raadpleeg dan het hoofdstuk "Paren" van deze handleiding.

BEDRADE MODUS

Sluit uw luidspreker aan met behulp van een jackkabel van 3.5mm en luister daarna naar uw muziek.

MICRO SD-MODUS

Steek een micro SD-kaart in de poort van de geheugenkaart en druk dan op Play

CONTROLE VAN DE TRACKS

Druk op de + -knop om naar de volgende track te gaan

Druk op de --knop om naar de vorige track te gaan

CONTROLE VAN HET VOLUME

Druk op de + -knop om het volume te verhogen

Druk op de - -knop om het volume te verlagen.

TWS-functie

Schakel twee RECORDD II-luidsprekers in, ga na dat ze op geen ander toestel werden aangesloten.

Druk gelijktijdig op (2) op de twee luidsprekers om naar TWS-modus te gaan. Een geluidssignaal zal u verwittigen dat ze gepaard zijn.

Zoek het bluetoothtoestel "TNB RECORD II" uit de lijst van de bluetoothtoestellen en verbind u.

LEDBEDIENING

Druk op (9) om de modusled te wijzigen

LADEN VAN DE LUIDSPREKER

Steek de USB-kabel in de USB-poort, die onder een spanning van 5V staat. Na verloop van 3 uur is uw luidspreker volledig opgeladen. De batterij is herlaadbaar. Het wordt aanbevolen de batterij vóór het eerste gebruik volledig op te laden.

HULP NODIG?

Wij willen tevreden klanten, daarom kunt u ons contacteren op info@t-nb.com. Onderhoud, depannage, diverse informatie over dit product: raadpleeg onze website: www.t-nb.com.

**Gelijkstroom**

Om aan te geven op de typeplaat dat de uitrusting enkel geschikt is voor gelijkstroom; om relevante terminals te identificeren.

Parabéns pela sua compra e obrigado pela confiança depositada na T'nB. Os nossos produtos estão em conformidade com os regulamentos e as normas em vigor. Antes de usar este aparelho, aconselhamos a que leia atentamente as instruções e as indicações de segurança e que guarde este manual

INDICAÇÕES DE SEGURANÇA IMPORTANTES

- A alimentação do seu dispositivo deve coincidir com as características originais inicialmente previstas.
- Nunca utilize o seu dispositivo debaixo de chuva, em locais húmidos ou perto de um ponto de água.
- Não colocar um objeto inflamável, substância explosiva ou objeto perigoso perto do seu dispositivo
- Utilize apenas os acessórios e conetores fornecidos. A utilização de qualquer outro tipo de acessório não previsto para esse efeito pode danificar seu dispositivo de forma irreversível.
- Utilize e guarde o seu dispositivo apenas num ambiente onde a temperatura esteja entre 0°C e os 45°C.
- Mantenha o seu aparelho fora do alcance das crianças.
- Não desmonte o seu dispositivo e não tente repará-lo por conta própria.
- Não utilize o seu dispositivo se ele tiver sido sujeito a um choque ou danos.
- Para evitar o risco de choque elétrico, desligue o seu dispositivo da corrente elétrica e de todos os dispositivos antes de o limpar ou se não o for utilizar.
- No caso de um produto sem fios, não deixe o produto próximo a cartões de crédito ou outras meios de armazenamento de dados.
- Mantenha o seu produto longe do roteador WIFI ou de qualquer outro dispositivo Bluetooth durante a utilização para evitar interferências.

CARATERÍSTICAS DE PRODUTO

- 1) MODO ON/OFF
- 2) REPRODUZIR/PAUSA
- 3) Faixa seguinte/ VOL+
- 4) Faixa anterior/ VOL-
- 5) Ranhura para cartão SD
- 6) AUX
- 7) Porta de carregamento
- 8) Indicador de carga
- 9) Comando do LED
- 10) Gancho para alça

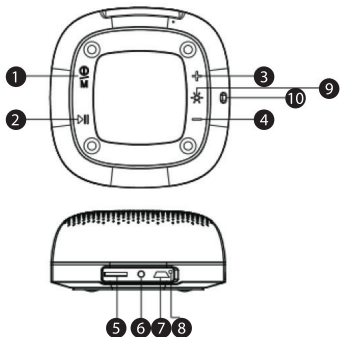

ESPECIFICAÇÕES:

Corrente de entrada: DC 5V/1A
Potência: 5W
Coluna: 1.75x4Ω 5W*1
Versão Bluetooth: v5.0
Bateria recarregável: Polímeros de lítio 3,7V 1200mAh

EMPARELHAMENTO:

Pressione o botão "ON" até que o indicador luminoso foque intermitente em azul. Ative a função Bluetooth no seu telefone ou em qualquer outro dispositivo Bluetooth.

Carregar o dispositivo Bluetooth "TNB RECORD II" a partir da lista dos dispositivos Bluetooth encontrados.

Se o emparelhamento for bem sucedido, um indicador luminoso azul acende-se e será audível um sinal sonoro.

Se o emparelhamento não tiver sido bem sucedido, desligue a coluna e volte a tentar a operação

LIGAR/DESLIGAR

Para ligar: Pressione o botão "ON" durante 3 segundos até que o indicador luminoso azul se acenda.

Para desligar: Pressione o botão ON durante 3 segundos até que o indicador luminoso vermelho se acenda e depois se apague.

OUVIR MÚSICA

MODO BLUETOOTH

Para ouvir música com a sua coluna, assegure-se que a mesma está emparelhada com um dispositivo Bluetooth. Se estiver a utilizar a sua coluna pela primeira vez, consulte a parte "Emparelhamento" do presente manual

MODO COM FIOS

Ligue a sua coluna com a ajuda de um cabo com conector de 3,5 mm para poder ouvir a sua música.

MODO MICRO SD

Insira um cartão micro SD na porta para o cartão de memória e depois pressione Reproduzir

CONTROLO DAS FAIXAS

Pressione o botão + para ir para a faixa seguinte

Pressione o botão - para ir para a faixa anterior

CONTROLO DE VOLUME

Pressione o botão + para aumentar o volume

Pressione o botão - para diminuir o volume

Função TWS

Ligue duas colunas RECORDD II. Verifique se as mesmas não estão ligadas a outro dispositivo.

Prima (2) nas duas colunas simultaneamente para as passar para o modo TWS. Será audível um sinal sonoro quando elas estiverem emparelhadas

Carregar o dispositivo Bluetooth "TNB RECORD II" a partir da lista dos dispositivos Bluetooth e ligue-se

COMANDO DO LED

Prima (9) para mudar o LED de modo

CAREGAMENTO DA COLUNA

Insira o cabo USB na porta USB, a qual suporta uma tensão de 5V. A sua coluna estará totalmente carregada após 3h. A bateria é recarregável. É recomendável carregar a bateria totalmente aquando da primeira utilização.

PRECISA DE AJUDA?

Conscientes da satisfação dos nossos clientes, colocamo-nos ao seu dispor através do email info@t-nb.com. Para obter dados sobre manutenção, reparação, e diversas outras informações sobre este produto, visite o nosso site em: www.t-nb.com.

**Corrente contínua**

Para identificar na placa sinalética que o dispositivo apenas pode ser alimentado em corrente contínua; para marcar os bornes correspondentes.

Vă felicităm pentru achiziția dvs. și vă mulțumim pentru încrederea dvs. în T'nB. Produsele noastre respectă reglementările și standardele în vigoare. Înainte de a utiliza acest aparat, vă sfătuim să citiți cu atenție instrucțiunile și sfaturile de siguranță și să păstrați acest manual

RECOMANDĂRI IMPORTANTE PENTRU SIGURANȚĂ

- Alimentarea aparatului trebuie să corespundă caracteristicilor originale prevăzute inițial.
- Nu folosiți niciodată aparatul în ploaie, în locuri cu umezeală sau aproape de apă.
- Nu plasați obiecte inflamabile, substanțe explozive sau obiecte periculoase în apropierea aparatului
- Folosiți numai accesoriile și conectorii din dotare. Utilizarea oricărui alt tip de accesorii care nu este prevăzut pentru acest scop poate deteriora dispozitivul în mod ireparabil.
- Utilizați și depozitați aparatul într-un mediu în care temperatura este între 0°C și 35°C • Nu lăsați unitatea la îndemâna copiilor.
- Nu demontați aparatul și nu încercați să-l reparați singur.
- Nu folosiți aparatul dacă a suferit un șoc sau a fost deteriorat.
- Pentru a evita riscul de electrocutare, deconectați aparatul de la sursa principală și de la toate dispozitivele înainte de a-l curăța sau când nu îl folosiți.
- În cazul unui produs wireless, vă rugăm să nu lăsați produsul aproape de cărțile de credit sau de alte suporturi de stocare a datelor

CARACTERISTICILE PRODUSULUI

- 1) MODUL ON/OFF
- 2) REDARE/PAUZĂ
- 3) Melodia următoare/ VOL+
- 4) Melodia anterioară/VOL-
- 5) Fantă pentru cardul SD
- 6) AUX
- 7) Port de încărcare
- 8) Indicator de încărcare
- 9) Comandă LED
- 10) Orificiu pentru curea

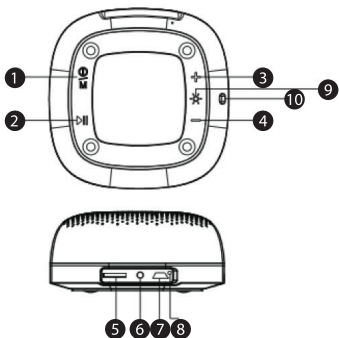

CARACTERISTICI:

Curent de intrare: DC 5V/1A

Putere: 5W

Difuzor: 1.75»4Ω 5W*1

Versiune Bluetooth: v5.0

Baterie reîncărcabilă: Litiu polimer 3.7V 1200mAh

ÎMPERECHERE:

Apăsați pe butonul ON până când indicatorul luminos începe să clipească albastru. Activați funcția Bluetooth pe telefon sau pe alt aparat cu Bluetooth.

Căutați aparatul Bluetooth TNB RECORD II în lista dispozitivelor Bluetooth găsite.

Dacă împerecherea a avut loc, se va aprinde un indicator luminos albastru și veți auzi un semnal sonor.

Dacă împerecherea nu a avut loc, opriți dispozitivul apoi reluați încercarea de împerechere.

PORNIRE/OPRIRE

Pentru pornire: Apăsați butonul ON timp de 3 secunde până când se aprinde indicatorul luminos albastru.

Pentru oprire: Apăsați butonul ON timp de 3 secunde până când se aprinde indicatorul luminos roșu care, apoi, se stinge.

PENTRU A ASCULTA MUZICĂ

MOD BLUETOOTH

Pentru a asculta muzică folosind dispozitivul dvs., asigurați-vă că acesta este împerecheat cu un aparat Bluetooth. Dacă folosiți dispozitivul pentru prima dată, consultați secțiunea "Împerechere" din acest manual

MODUL CU FIR

Conectați dispozitivul dvs. cu ajutorul unui cablu jack 3,5 mm, apoi ascultați muzică.

MODUL MICRO SD

Introduceți un card micro SD în fanta cardului de memorie apoi apăsați Redare

CONTROLUL MELODIILOR

Apăsați butonul + pentru a trece la melodia următoare

Apăsați butonul - pentru a reda din nou melodia anterioară

CONTROLUL VOLUMULUI

Apăsați butonul + pentru volum mai mare.

Apăsați butonul - pentru volum mai mic.

Funcție TWS

Porniți două dispozitive RECORDD II, verificați să nu fie conectate la niciun alt aparat

Apăsați pe ambele dispozitive simultan pentru a le aduce în modul TWS, un semnal sonor vă va avertiza că sunt împerecheate

Căutați aparatul Bluetooth TNB RECORD II în lista dispozitivelor Bluetooth și conectați-vă.

COMANDĂ LED

Apăsați pe (9) pentru a schimba modul LED-ului

ÎNCĂRCAREA DISPOZITIVULUI

Introduceți cablul USB în portul USB care suportă o tensiune de 5V. Dispozitivul dvs. este încărcat complet după 3 ore. Bateria este reîncărcabilă. Se recomandă încărcarea completă a bateriei atunci când o utilizați prima dată.

AVEȚI NEVOIE DE AJUTOR?

Ne preocupăm de satisfacția clienților noștri, ne puteți contacta la info@t-nb.com.

Pentru întreținere, reparații și diverse informații despre acest produs, vizitați site-ul nostru: www.t-nb.com

TnB t-nb.com

TnB SA France / Rue Nicolas Joseph Cugnot
PA de La Crau / 13300 Salon-de-Provence

